



CTAB

Instrukcja obsługi

Wstęp	3
Ważne informacje	4
Przyciski i funkcje	5
I. Start urządzenia	6
1.1 Włącz/wyłącz	6
1.1.1 Włączanie	6
1.1.2 Wyłączanie	6
1.2 Blokowanie/odblokowanie ekranu (tryb uśpienia)	6
1.3 Połączenie z komputerem.....	6
II. Ekran domowy	7
2.1 Ikony ekranu domowego	7
2.2 Działania na ekranie domowym.....	8
2.2.1 Dodawanie skrótów do aplikacji.....	8
2.2.2 Usuwanie skrótów aplikacji	8
2.2.3 Dodawanie widgetów	8
2.2.4 Wielozadaniowość	9
III. Połączenia sieciowe	9
3.1 Wi-Fi	9
3.1.1 Włączenie Wi-Fi	9
3.1.2 Wyłączenie Wi-Fi.....	10
3.1.3 Dodanie sieci Wi-Fi.....	10
3.2 Sieć 3G.....	10
IV. Przeglądanie Internetu	10
4.1 Przeglądanie Internetu.....	10
V. Instalowanie i zarządzanie aplikacjami.....	11
5.1 Instalowanie i zarządzanie aplikacjami	11
VI. Multimedia.....	12
6.1 Muzyka	12
6.2 Wideo	14
6.2.1 Odtwarzanie wideo	14
6.2.2 Wyjście HDMI.....	14
6.3 Galeria	15
6.4 Kamera	16
6.4.1 Robienie zdjęć	16
6.4.2 Nagrywanie wideo	17
6.4.3 Wyłączenie kamery	17
6.5 Czytnik e-booków.....	18
VII. Ustawienia	20
VII. Bateria.....	21
Rozwiązywanie problemów	22
Informacje dodatkowe.....	23

Wstęp

Dziękujemy za zakup tabletu CTAB.

Narzędzie to wniesie dużo wygody przy pracy biurowej (obsługuje takie formaty jak .doc, .xls, .pdf, pozwala wysyłać i odbierać e-maile) ułatwi dostęp do Internetu i multimediiów, oraz pozwoli na nowe doświadczenia w sferze rozrywki (gry 2D i 3D, gry społecznościowe).

Tablet działa na systemie Android 2.3, wspieranym przez procesor 1.2 Ghz. Jest wyposażony w bardzo czuły, pojemnościowy wyświetlacz 9,7”.

Zanim zaczniesz korzystać z urządzenia, dokładnie zapoznaj się z tą instrukcją.

Ważne informacje

- Nowa bateria osiągnie pełną sprawność po trzech pełnych cyklach ładowania i rozładowania.
- Poziom głośności należy ustawić na średni zanim zaczniesz się korzystać ze słuchawek. Jeśli poziom głośności jest zbyt wysoki, może doprowadzić do trwałego uszkodzenia słuchu.
- Nie odłączać tabletu od zasilania podczas formatowania, wysyłania bądź pobierania oprogramowania, gdyż może to spowodować błędy w działaniu zainstalowanych programów i aktualizacji.
- Nie wolno na własną rękę rozkręcać tabletu. Również niedozwolone jest czyszczenie go alkoholem, rozpuszczalnikiem czy benzenem.
- Nie wolno korzystać z tabletu podczas prowadzenia pojazdu lub przemieszczania się pieszo.
- Tablet nie jest odporny na wilgoć ani wodoodporny.
- Tablet nie jest odporny na wstrząsy ani uderzenia. W ich wyniku może ulec trwałemu uszkodzeniu.
- Nie wolno na własną rękę aktualizować oprogramowania, może to być niebezpieczne dla tabletu.

Przyciski i funkcje

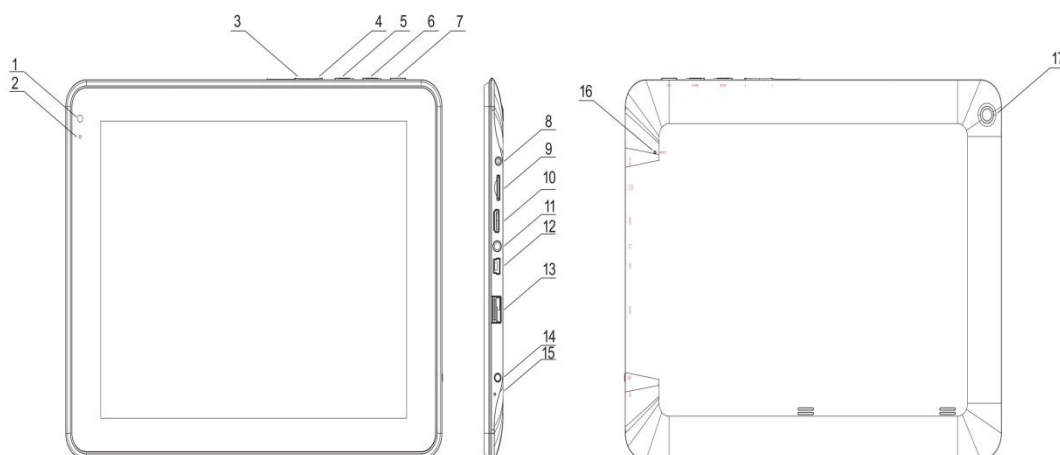

1. Przednia kamera
2. Dioda naładowania baterii
3. Przycisk przyciszania
4. Przycisk pogłaśniania
5. Przycisk Menu
6. Przycisk Home
7. Przycisk ESC: powrót do poprzedniego menu
8. Wejście DC: do podłączenia ładowarki 9V
9. Micro SD Slot kart Micro SD/TF
10. Port Mini-HDMI
11. Wejście słuchawkowe
12. Port Mini-USB: podłączenie do komputera
13. Host USB: USB OTG - obsługuje myszkę, klawiaturę, pamięci USB, dyski USB.
14. Włącz/wyłącz, zablokuj ekran: Przyciśnij i przytrzymaj, aby włączyć/wyłączyć; przyciśnij krótko, aby zablokować/odblokować ekran.
15. Mikrofon
16. **Reset**
Jeśli tablet się zawiesi, przestanie reagować na wciskanie klawiszy i inne operacje, można skorzystać z pineski, by go zresetować.
17. Tylna kamera: 3MP

I. Start urządzenia

1.1 Włącz/wyłącz

1.1.1 Włączanie

Aby uruchomić tablet, naciśnij i przytrzymaj przez chwilę przycisk włączania z prawej strony tabletu. Po chwili pojawi się ekran domowy. Przeciągnij suwak, by odblokować ekran.

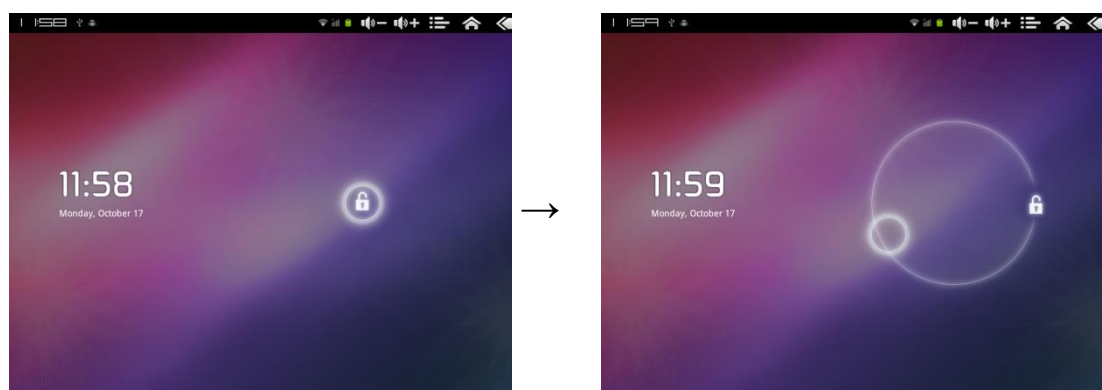

Naciśnij i przeciągnij suwak  do kłódki, by odblokować ekran.

1.1.2 Wyłączanie

Aby wyłączyć tablet, przyciśnij i przytrzymaj przycisk włączania dopóki nie pojawi się okno „Device options”. Następnie przyciśnij „Power Off” - pojawi się okno „Your device will shut down”. Naciśnij „OK”.

1.2 Blokowanie/odblokowanie ekranu (tryb uśpienia)

Aby zmniejszyć zużycie baterii, podczas stanu bezczynności urządzenie powinno pracować w trybie uśpienia, do którego można przejść przez wyłączenie podświetlenia wyświetlacza LCD. Wystarczy nacisnąć guzik włączania. Ponowne jego wciśnięcie wybudzi urządzenie z trybu uśpienia.

1.3 Połączenie z komputerem

Gdy urządzenie zostanie podpięte do komputera kablem USB, na wyświetlaczu pojawi się ekran „USB connected”. W celu wymiany plików między komputerem a tabletem, należy nacisnąć „Turn on USB storage”.

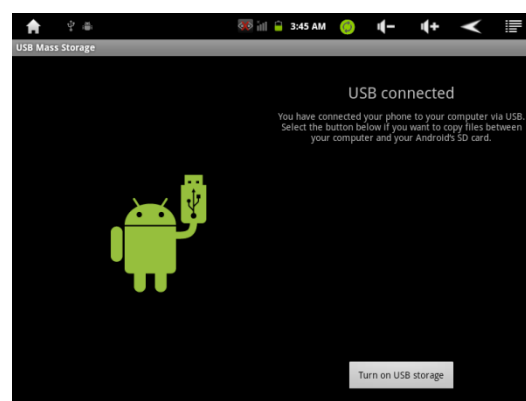

Na pasku stanu powinna pojawić się odpowiednia ikona, informująca o połączeniu USB. Jeśli ekran „USB connected” zniknie, można go przywołać przyciskając ikonę USB i przesuwając ją ku dołowi.

Aby bezpiecznie odpiąć tablet od komputera, należy nacisnąć „Turn off USB storage”.

II. Ekran domowy



2.1 Ikony ekranu domowego







Powyżej jest pokazany przykładowy ekran domowy.

Kiedy uruchomisz tablet po raz pierwszy, zobaczysz główny panel ekranu domowego. Możesz uzyskać dostęp do dodatkowych paneli przez przesunięcie palcem w prawo albo lewo.

Ekran domowy można zappełnić wedle własnego uznania skrótami do aplikacji, widgetami albo folderami. Wszystkie domyślne skróty i widgety można przemieścić bądź usunąć.

Na samej górze ekranu znajduje się pasek stanu.



-  - Home: wciśnij, by wrócić do ekranu domowego.
-  - Return: wciśnij, by wrócić do poprzedniego menu.
-  - Menu: wciśnij, znajdując się wewnątrz aplikacji, by dostać się do jej ustawień.
-  - Vol-: wciśnij, aby przyciszyć.
-  - Vol+: wciśnij, aby pogłośnić.
-  - Launcher: wciśnij, by zobaczyć ikony wszystkich zainstalowanych aplikacji.



Znajduje się on w dolnym prawym rogu ekranu.

2.2 Działania na ekranie domowym

2.2.1 Dodawanie skrótów do aplikacji

Będąc w menu, naciśnij i przytrzymaj ikonę aplikacji. Pojawi się ekran domowy. Przesuwając palcem, najedź na wolne miejsce i puść ekran, aby dodać tam skrót do aplikacji.

2.2.2 Usuwanie skrótów aplikacji

Znajdując się na ekranie domowym, przyciśnij i przytrzymaj interesującą Cię ikonę, aż będziesz w stanie ją przenosić. Ikona launchera  zmieni się w ikonę kosza . Przeciągnij ikonę w stronę kosza, a gdy jej kolor zmieni się na czerwony – puść ją.

2.2.3 Dodawanie widgetów

Aby dodać widget do ekranu domowego, należy na wolnej przestrzeni nacisnąć i przytrzymać palec - po chwili pojawi się menu kontekstowe, z którego trzeba wybrać „Widgets”. Następnie na liście zaznacz dowolny widget, który zostanie dodany do ekranu domowego. W podobny sposób można również dodać skrót, folder albo zmienić tapetę.

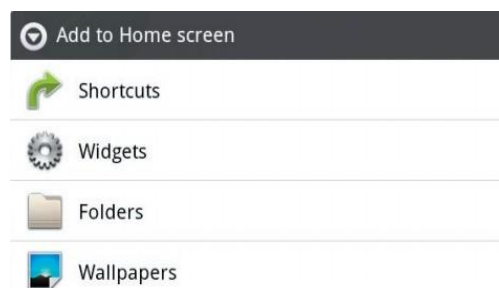

2.2.4 Wielozadaniowość

CTAB jest urządzeniem wielozadaniowym. Aby dostać się do programów, z których ostatnio korzystaliśmy, naciśnij i przytrzymaj ikonę . Aby przywrócić poprzednio używaną aplikację, wystarczy wybrać ją z listy.

Niektóre z ostatnio używanych aplikacji można znaleźć na dolnym pasku ekranu domowego.

III. Połączenia sieciowe

3.1 Wi-Fi

Z Wi-Fi można skorzystać w sieci domowej bądź dowolnym punkcie dostępowym. W ustawieniach pod opcją „Wireless & networks” naciśnij „Wi-Fi settings”. Upewnij się, że zarówno powiadomienia Wi-Fi, jak i powiadomienia sieciowe są włączone i oznaczone zielonym znakiem. Po chwili lista dostępnych sieci Wi-Fi powinna się zapełnić. Jeśli chcesz jeszcze raz przeszukać dostępne sieci, naciśnij , a następnie wybierz „Scan”.

Jeśli sieć jest zabezpieczona, po wybraniu należy wpisać hasło bądź dokonać uwierzytelnienia inną wymaganą metodą.

3.1.1 Włączenie Wi-Fi

Będąc w panelu aplikacji, naciśnij „Settings” → „Wireless & networks” → „Wi-Fi”, by włączyć skanowanie sieci. Po chwili pokażą się wszystkie dostępne sieci w zasięgu tabletu. Naciśnij nazwę wybranej sieci, aby się z nią połączyć. Jeśli to konieczne, wpisz nazwę użytkownika, hasło i kliknij „Connect”. Gdy Twój tablet podłączy się do sieci, pojawi się odpowiednia ikona na pasku stanu . Siłę sygnału czyli zasięg sieci poznasz po ilości białych kresek na ikonie sieci Wi-Fi.

3.1.2 Wyłączenie Wi-Fi

W celu wyłączenia Wi-Fi, odznacz „Wi-Fi” w „Wireless & networks”. Jeśli nie korzystasz z tabletu, wyłączenie Wi-Fi pomaga oszczędzać energię.

3.1.3 Dodanie sieci Wi-Fi

Można dodać sieć Wi-Fi z „Wi-Fi settings”. W „Wi-Fi settings” naciśnij “Add Wi-Fi network”. Wpisz SSID (nazwę) sieci. Jeśli to konieczne, wpisz klucz bądź inne wymagane dane. Naciśnij „Save”.

Uwaga: Ikona sieci zrobi się zielona , jeśli korzystasz z konta Google i włączona jest synchronizacja Gmail'a, zdarzeń z kalendarza, kontaktów, ustawień i innych.

3.2 Sieć 3G

Sieć 3G jest mobilną siecią, która pozwala na szybki dostęp do danych i poszerzającej się gamy usług. W przyszłości coraz więcej regionów będzie objętych zasięgiem sieci 3G i będzie oferowana coraz lepsza jakość połączenia.

Tablet w pełni wspiera sieć 3G za pomocą modemu USB. Modem USB z siecią 3G można podłączyć do portu USB-Host. Obecnie wspierane urządzenia to Huawei 261/E220/MF190/E1750/E156g/EC122 i ZTE MF190.

IV. Przeglądanie Internetu

4.1 Przeglądanie Internetu

Zanim zaczniesz korzystać z przeglądarki internetowej, upewnij się, że tablet jest podłączony do sieci Wi-Fi albo sieci 3G.

W panelu aplikacji naciśnij ikonę przeglądarki , aby zacząć z niej korzystać.

Przyciśnij pasek adresu, a pojawi się klawiatura, za pomocą której będzie można wprowadzić adres strony internetowej.

Naciśnij i przytrzymaj pole tekstowe, aby edytować lub kopiować tekst.

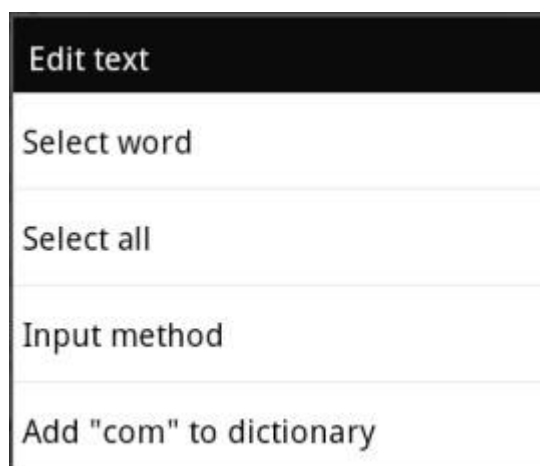

Aby korzystać z klawiatury, która najlepiej będzie spełniać nasze wymagania, można pobrać i zainstalować plik *.apk.

Możesz nacisnąć prawą stronę paska stanu , żeby sprawdzić podmenu.

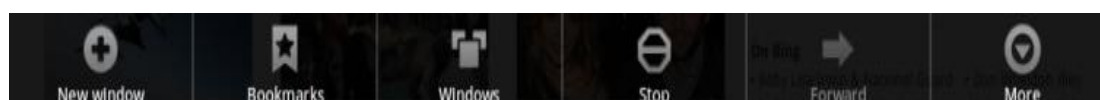

V. Instalowanie i zarządzanie aplikacjami

5.1 Instalowanie i zarządzanie aplikacjami

Przejdź do „ApkInstaller” , by móc instalować i zarządzać aplikacjami. Aby zainstalować aplikację:

1. Wybierz „APKInstaller” → „Install” → „Internal Memory” lub „SD Card”. Dostępne pliki .apk na karcie SD i wewnętrznej pamięci pojawią się z prawej strony. Kliknij pożądaną aplikację, by ją zainstalować.

Uwaga: Upewnij się, że aplikacja, którą chcesz zainstalować jest zgodna z systemem

Android 2.3, a rozszerzenie pliku to .apk. - przykładowo „angrybirds.apk”.

Jeśli po raz pierwszy chcesz zainstalować aplikację, może się pojawić okno „Install blocked”:



Jeśli zobaczysz to okno, naciśnij „Settings” → „Unknown sources” → „OK”, a następnie jeszcze raz spróbuj zainstalować aplikację.

W niektórych przypadkach ikona zainstalowanej aplikacji może się nie pojawić w panelu aplikacji. Przypuszczalnie albo aplikacja nie jest zgodna z tą wersją Androida, albo plik jest uszkodzony i trzeba go pobrać jeszcze raz.

Gdzie mogę zarządzać aplikacjami? Zarządzać wszystkimi swoimi aplikacjami można w „ApkInstaller”. Aby go otworzyć, wybierz „APKInstaller”, a następnie „Manage”. Naciśnij ikonę aplikacji, aby ją eksportować albo odinstalować.

W celu zarządzania aplikacjami można również skorzystać z menu „Applications”, które znajdziemy w „Settings”.

VI. Multimedia

6.1 Muzyka

Aby uruchomić odtwarzacz muzyczny, po dodaniu plików muzycznych do pamięci

CTAB-a, naciśnij ikonę .

Muzykę można sortować według artystów, tytułów, albumów albo list odtwarzania. Odtwarzacz pozwala na słuchanie utworów w kolejności losowej, przewijanie utworów, pauzowanie ich czy nawet wyświetlanie okładek płyt, o ile są dostępne.

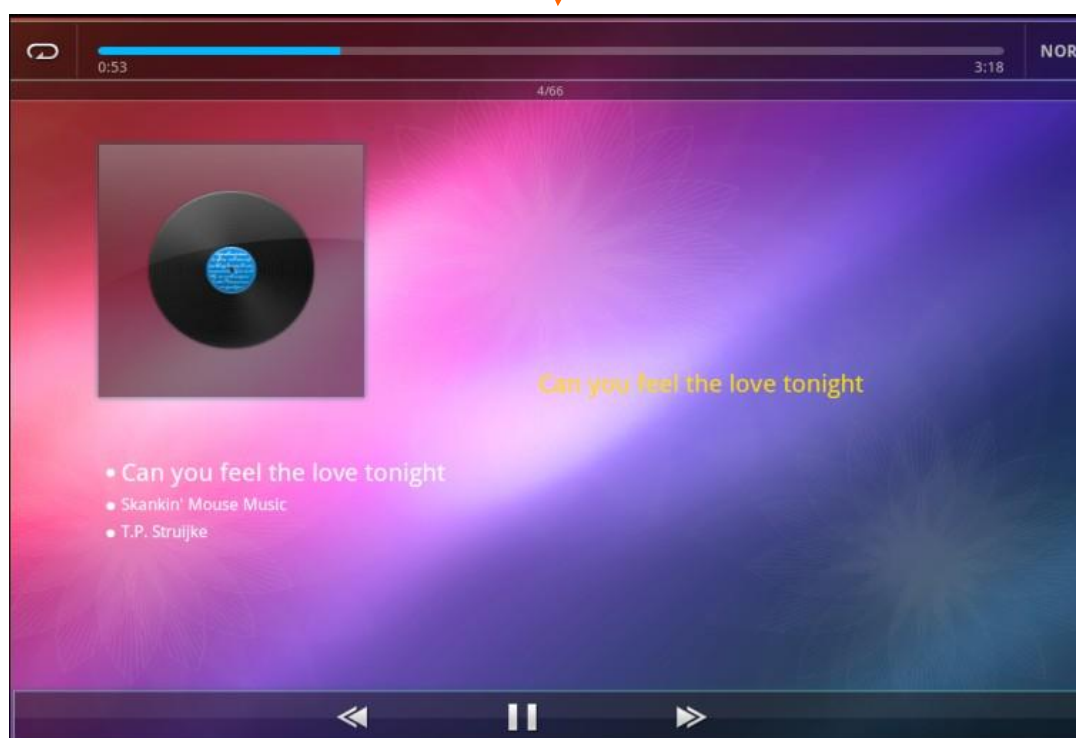
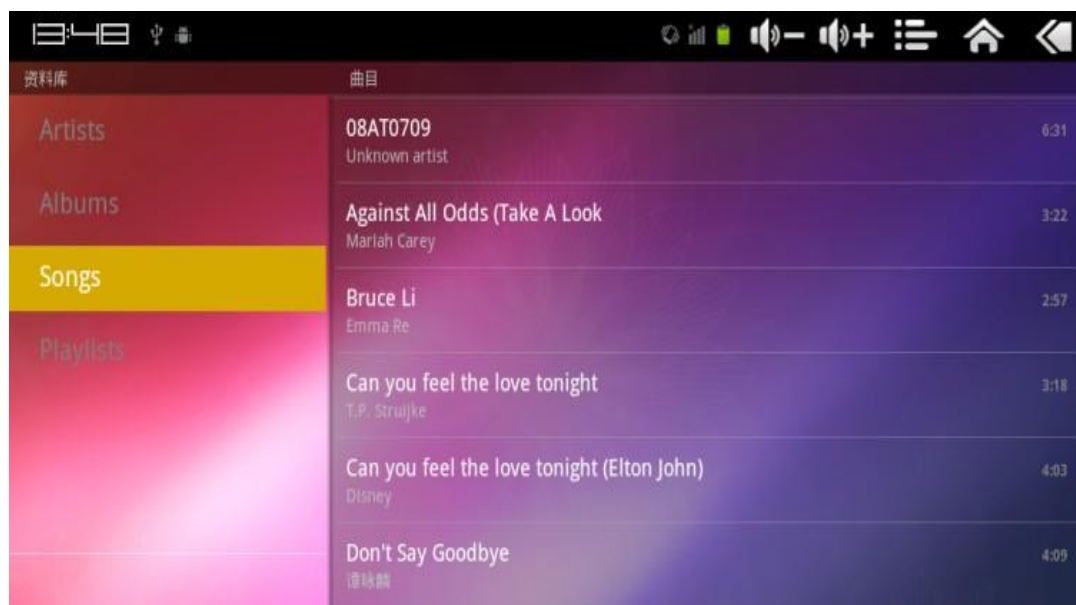

Na obu końcach paska odtwarzania znajdują się guziki do odtwarzania zapętlonego i equalizera dźwiękowego.

Podczas odtwarzania, naciśnij , by zobaczyć więcej opcji.

6.2 Wideo

6.2.1 Odtwarzanie wideo

Korzystając z CTAB-a, można odtwarzać filmy znajdujące się w pamięci wewnętrznej, karcie SD lub na podłączonym pendrive.



Aby odtworzyć film, naciśnij ikonę „Video”, a następnie wybierz film, który Cię interesuje. Odtwarzanie powinno się rozpocząć automatycznie. Naciśnij ekran w dowolnym miejscu, aby zobaczyć pasek odtwarzania. Można cofnąć się do wcześniejszego momentu w filmie, przewinąć do przodu, zatrzymać wideo. Można również dodać zakładkę do filmu, dostosować jasność i proporcje boków.



Przy włączonej transmisji danych otrzymujemy dostęp do filmów w Internecie zapisanych w formacie flash.

6.2.2 Wyjście HDMI

Podłącz tablet do telewizora za pomocą kabla HDMI i poczekaj na sygnał w telewizorze. W razie niepowodzenia, ustaw poprawnie odbiór sygnału przez telewizor. Kabel HDMI nie znajduje się w zestawie z CTAB-em.

Rozdzielczość, przesyłaną przez kabel HDMI, można dostosować w ustawieniach HDMI, które znajdują się w menu ustawień.

Uwaga: Podłączenie telewizora do portu HDMI spowoduje, że ekran tabletu wygaśnie. Aby kontynuować pracę, zalecane jest skorzystanie z myszki.

6.3 Galeria

Dzięki galerii obrazów możesz przeglądać, prezentować i edytować swoją kolekcję zdjęć w pełnej gamie kolorów i w wysokiej rozdzielczości. Po wgraniu zdjęcia na



tablet, naciśnij ikonę galerii, a następnie wybierz interesujące Cię zdjęcie, aby je wyświetlić na pełnym ekranie. Przeglądając kolekcję zdjęć, można je przewinąć dotykając prawej bądź lewej krawędzi ekranu. Po kliknięciu w ikonę menu, można podzielić się ze znajomymi zdjęciem, modyfikować je, a nawet usunąć.



6.4 Kamera



Naciśnij , aby włączyć kamerę.



6.4.1 Robienie zdjęć

CTAB ma wbudowane dwie kamery: 2MPx oraz 2MPx.



Przytrzymaj i przesun przełącznik do ikony aparatu.



Naciśnij ikonę  w prawym dolnym rogu za każdym razem, gdy chcesz zrobić zdjęcie.

Gdzie można obejrzyć zdjęcia?



Możesz to zrobić, naciskając  w prawym górnym rogu ekranu. Można również wrócić do galerii zdjęć.

6.4.2 Nagrywanie wideo

W ikonie zmień tryb działania aparatu na nagrywanie .

Naciśnij  w dolnym prawym rogu ekranu, żeby rozpocząć nagrywanie. Żeby zakończyć, naciśnij jeszcze raz.

Zapisane filmy można obejrzeć w odtwarzaczu wideo.

6.4.3 Wyłączenie kamery

Gdy kamera jest włączona, naciśnij przycisk „ESC” lub ikonę „Wstecz”, żeby wyjść z trybu kamery.

6.5 Czytnik e-booków

CTAB wspiera wiele formatów, takich jak, np. PDF, Text, E-Pub, FB2.

Naciśnij ikonę „Shelves”  w panelu aplikacji, żeby otworzyć czytnik. Kliknij „Bookshelf” i wybierz książkę, którą chcesz przeczytać.

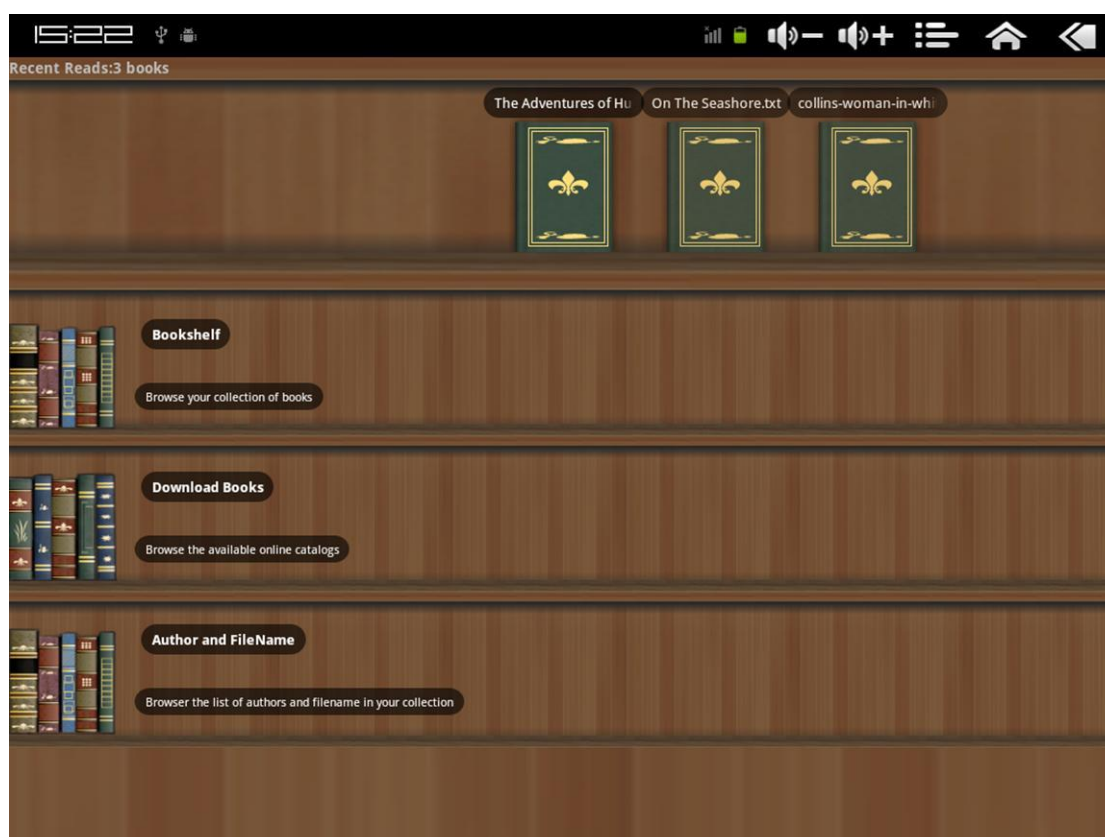

Podczas czytania naciśnij przycisk menu, by dostać się do listy submenu. Możesz tam zmieniać rozmiar czcionki, przełączać się między zakładkami, ustawić czas automatycznej zmiany strony etc.



II

7

It was the last day of July. The long hot summer was drawing to a close; and we, the weary pilgrims of the London pavement, were beginning to think of the cloud-shadows on the corn-fields, and the autumn breezes on the sea-shore.

For my own poor part, the fading summer left me out of health, out of spirits, and, if the truth must be told, out of money as well. During the past year I had not managed my professional resources as carefully as usual; and my extravagance now limited me to the prospect of spending the autumn economically between my mother's cottage at Hampstead and my own chambers in town.

The evening, I remember, was still and cloudy; the London air was at its heaviest; the distant hum of the street-traffic was at its faintest; the small pulse of the life within me, and the great heart of the city around me, seemed to be sinking in unison, languidly and more languidly, with the sinking sun. I roused myself from the book which I was dreaming over rather than reading, and left my chambers to meet the cool night air in the suburbs. It was one of the two evenings in every week which I was accustomed to spend with my mother and my sister. So I turned my steps northward in the direction of Hampstead.

Events which I have yet to relate make it necessary to mention in this place that my father had been dead some years at the period of which I am now writing; and that my sister Sarah and I were the sole survivors of a family of five children. My father was a drawing-master before me. His exertions had made him highly successful in his profession; and his affectionate anxiety to provide for the future of those who were dependent on his labours had impelled him, from the time of his marriage, to devote to the insuring of his life a much larger portion of his income than most men consider it necessary to set aside for that purpose. Thanks to his admirable prudence and self-denial my mother and sister were left, after his death, as independent of

8



VII. Ustawienia



Za pomocą panelu aplikacji znajdź ikonę „Settings” i ją naciśnij.



Tutaj możesz zmienić ustawienia sieci Wi-Fi, wyświetlacza, lokalizacji, bezpieczeństwa, aplikacji, kont i synchronizacji, prywatności, magazynowania, języka i klawiatury, sterowania głosem, dostępności, daty i czasu oraz zobaczyć informacje o tablecie i jego aktualnym stanie.

Jak ustawić wyświetlacz:

Będąc w ustawieniach, naciśnij „Display”, żeby ustawić jasność, auto-obracanie ekranu, animacje i czas wygaszenia ekranu.

Czas wygaszenia jest domyślnie ustawiony na 2 minuty. Jeśli przez ten czas CTAB nie będzie używany, jego ekran przyciemni się tak, jakby był wyłączony. Jednak cały czas będzie się on znajdował w stanie czuwania. Po naciśnięciu przycisku włączania, pojawi się ekran blokady.

VII. Bateria



Niski poziom baterii



Bateria pełna



Ładowanie baterii

Ikona  oznacza, że bateria jest pełna. Gdy poziom naładowania baterii będzie bardzo niski, pojawi się okno dialogowe informujące o tym, że trzeba naładować tablet.

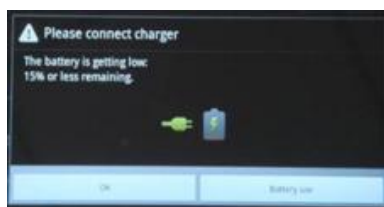

Stan ładowania baterii znajduje się po lewej stronie ekranu blokady:



Bateria może potrzebować 5 godzin, żeby w pełni się naładować. Wolno korzystać tylko z ładowarki 9V /2.5A załączonej do tabletu.

Porady jak wydłużyć czas działanie urządzenia na baterii bez ładowania:

1. Aplikacje przesyłające obraz i dźwięk potrzebują dużo energii.
2. Wyłącz „Wireless Network Positioning” – możesz to zrobić poprzez „Settings” → „Location & Security” → „Use wireless networks”.
3. Jeśli nie jesteś w pobliżu silnego sygnału przez dłuższy czas, wyłącz Wi-Fi. Słaby sygnał Wi-Fi przyczyni się do szybszego rozładowania baterii.
4. Zmień czas wygaszenia ekranu na krótki. Możesz to zmienić w „Settings” → „Display” → „Screen timeout”.
5. Zmniejsz intensywność podświetlenia korzystając w widżecie lub w „Settings” → „Display” → „Brightness”.
6. Mądrze korzystaj z widżetów webowych. Te, które wymagają dostępu do Internetu, będą zużywać więcej energii.

Rozwiązywanie problemów

1. Nie można włączyć tabletu

Sprawdź poziom naładowania baterii, spróbuj naładować tablet, zanim go uruchomisz. Jeśli nadal nie chce się włączyć, spróbuj zrobić reset.

2. Brak dźwięku w słuchawkach

Sprawdź czy poziom głośności nie jest ustawiony na „0”. Wypróbuj inne słuchawki, te, których używasz, mogą być uszkodzone.

3. Duży szum

Sprawdź czy w głośniku albo słuchawce nie zebrał się kurz. Sprawdź czy plik muzyczny jest nie jest uszkodzony.

4. Tablet się zawiesił i nie reaguje na polecenia

Skorzystaj z guzika reset i włącz go ponownie.

5. Ekran nieprecyzyjnie lub wcale nie reaguje na dotyk.

Żeby to naprawić, wypróbuj dwie metody:

- a) Idź do „Settings” → „Accessibility” → „Touch panel calibration” i wykalibruj ekran;
- b) Jeśli kalibracja nie pomogła, naciśnij i przytrzymaj przycisk włączania przez 15 sekund, żeby wymusić wyłączenie się tabletu. Kalibracja zostanie przeprowadzona automatycznie po tym, jak uruchomisz tablet.
- c) Skorzystaj z myszki USB, żeby wykalibrować ekran.

6. Aplikacja nie działa

Przypuszczalnie aplikacja nie jest zgodna z Twoim oprogramowaniem albo plik *.apk jest uszkodzony, dlatego spróbuj pobrać go raz jeszcze.

8. Jak usunąć konto Google?

Jeśli konto jest dodane, można nim zarządzać w „Accounts & sync” w „Settings”, gdzie możesz dodać kolejne konto. Aby usunąć niepożądane konto, idź do „Settings” → „Privacy settings” → „Factory data reset”. Pamięć wewnętrzna Twojego tabletu, pobrane aplikacje itp. zostaną całkowicie usunięte z wyjątkiem danych na karcie SD. Korzystaj mądrze z tej opcji, żeby nie stracić danych osobistych.

Informacje dodatkowe

CTAB został wyprodukowany dla firmy [Compendium Centrum Edukacyjne](#).

Informacje o serwisie gwarancyjnym na stronie: www.ctab.pl.

Dystrybucja w Polsce: Veracomp S.A.